

Agenda - vognly

- | | |
|----------|--|
| 1 | Begrundelse for afstemning om vognly |
| 2 | Begrundelse for valg af vognly - type |
| 3 | Eksempel på vognly inkl. mål |
| 3 | Pristilbud – <i>vil vi udfordre yderligere /indhente flere</i> |

Begrundelse for afstemning

- Flere henvendelser til medlemmer af bestyrelsen har fået os til at bringe dette punkt til valg
- En modernisering af området er allerede i gang, f.eks. legeplads, udnyttelse af garage til beboelse og grønne område – vi skal følge med tiden og folks nuværende behov!
- Vi vægter det generelle udtryk for grundejerforeningen højt, derfor forslår vi én type vognly, hvortil der kan gøres individuelle tilpasninger, indenfor nogle faste rammer
- Inspireret af naboforeninger (Dalsagervej) kan vi se dette ske, så vi vil være på forkant og fremstå enige, så vidt muligt, i vores grundejerforening

Begrundelse for valg af type

- Vi forslår en singleline/ensidig monteret vognly med åbne sider (uden skur)
 - *Typen af vognly med åbne sider vil være låst, den enkelte model kan være fleksibel*
- Fordi:
 - Vi har begrænset plads til at svinge ind og ud på vores grunde
 - 4 stolper kan være en hindring ved større bil, f.eks. stationcar
 - Vi ønsker at optage så lidt plads på grunden som muligt
 - Vi ønsker at bibeholde så meget 'luft' som muligt
- Dette mener vi er en rigtig god løsning for os, for at opnå den fleksibilitet og modernisering som folk ønsker, samtidig med at vi bibeholder respekten for det 'gamle' område



Vognly eksempel inkl. mål

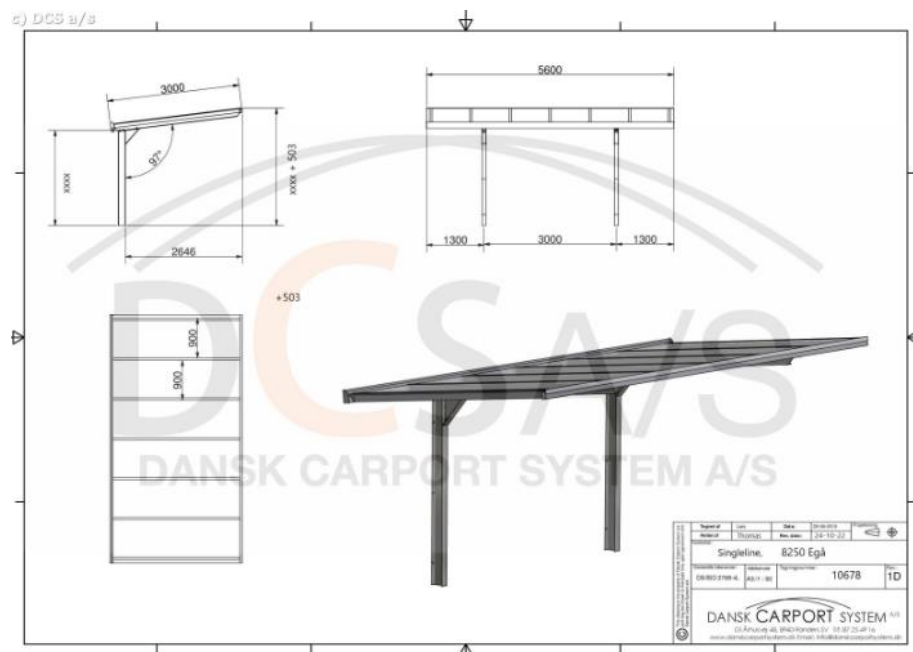

Faste parametre:

- Udhæng dybde (3000/2646)
- Vinkel på udhæng (97°)

Variable parametre: vil påvirke pris på næste slide

- Højde
- Længde
- Farve (væsentlig merpris)

Farvevalg af tagplade.

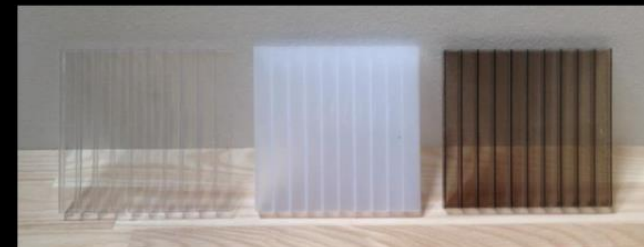

Klar Opalhvid Bronze

Tagplade i 2 lags 10 mm polycarbonat

Udgangspunkt er ovenstående 3 muligheder

- Fast tag (træ m. tagpap) kan laves

Vognly priser

Single line carporte til 8250 Egå					
Antal pr ordre	Pris pr carport	Lev. og Montag	Pris	Moms	pris i alt
1	29.000 kr.	9.775 kr.	38.775 kr.	9.694 kr.	48.469 kr.
5	27.750 kr.	9.350 kr.	37.100 kr.	9.275 kr.	231.875 kr.
10	26.500 kr.	8.925 kr.	35.425 kr.	8.856 kr.	442.813 kr.
Mere end 10 eks.					
11	25.200 kr.	8.500 kr.	33.700 kr.	8.425 kr.	463.375 kr.

Enkeltcarport, model: SingelLine type 260, udført i varmgalvaniseret stål.

Carport monteres på 2 stk søjler.
Søjle dimension: i IPE 160.
Søjler nedstøbes til frostfri dybde.

Spær i 80x50 mm.

Centerafstand mellem søjler: 3000 mm.

Leveres med tagrende og nedløbsrør som føres til terræn.
Placering af nedløb i valgfri ende.
Kloakering er excl og skal udføres af aut firma.
Bortkørsel af overskudsjord og reetablering af fliser er excl.

<u>Stk pris</u>	<u>Sparet i %</u>
48.469 Dkk	-
46.375 Dkk	4%
44.281,3 Dkk	9%
42.125 Dkk	13%

- Dansk producent: Dansk Carport System A/S

- DCS A/S
- Gl. Århusvej 4 B
- 8940 Randers SV

- Flere tilbud vil blive indsamlet, typen af vognly vil dog være den samme (singleliner)